



# MANUALE D'USO E MANUTENZIONE



MODELLO

**UOW022M00255DXX**

CODICE **K1010785413**  
DATA REVISIONE **28.08.2024**

# INDICE

<b>A. NORME DI SICUREZZA</b>	<b>3</b>
<b>B. CARATTERISTICHE TECNICHE</b>	<b>3</b>
<b>C. DATI TECNICI</b>	<b>4</b>
<b>D. DIMENSIONI D'INGOMBRO</b>	<b>4</b>
<b>E. SCHEMA ELETTRICO</b>	<b>5</b>
<b>F. SCHEMA OLEODINAMICO E DISTINTA MATERIALI</b>	<b>5</b>
<b>G. ISTRUZIONI PER L'USO E LA MESSA IN FUNZIONE</b>	<b>6</b>
<b>H. MANUTENZIONE ORDINARIA E PROGRAMMATA</b>	<b>7</b>
<b>I. ELEMENTI FILTRANTI DI RICAMBIO</b>	<b>9</b>
<b>J. LIMITI DI FUNZIONAMENTO</b>	<b>9</b>
<b>K. NORME DA SEGUIRE IN CASO DI ANOMALIE</b>	<b>9</b>
<b>L. GARANZIA</b>	<b>9</b>
<b>ALLEGATO 1 - DICHIARAZIONE DI CONFORMITÀ</b>	<b>10</b>

# MANUALE D'USO E MANUTENZIONE

## A. NORME DI SICUREZZA



**NON UTILIZZARE l'attrezzatura senza aver prima letto il presente manuale d'uso ed averne CAPITO IL CONTENUTO**

1. Assicurarsi sempre di lavorare in condizioni di sicurezza e non in modo precario.
2. **ATTENZIONE!** L'attrezzatura, se usata in modo improprio, può essere pericolosa.
3. Le operazioni di travaso e filtraggio sono sicure, se vengono rispettate le norme indicate di seguito.
4. **ATTENZIONE!** E' assolutamente indispensabile che tutte le operazioni di lavoro siano eseguite da **un solo operatore**, autorizzato ed addestrato.
5. Le operazioni di travaso e filtrazione sono sicure, se effettuate nel rispetto delle norme di seguito riportate.
6. Il presente libretto va consegnato all'operatore e conservato. Il titolare dell'attrezzatura ne è responsabile. Responsabilizzare anche l'operatore.
7. Prima dell'allacciamento alla rete elettrica, verificare che a monte della presa di corrente vi sia un'adeguata protezione dai sovraccarichi e dai cortocircuiti.
8. Controllare che la tensione d'alimentazione elettrica e la frequenza, siano quelle indicate sulla targhetta della macchina.
9. **Usare esclusivamente** cavi, spine e prolunghe a norme **CEI**. Usare esclusivamente cavi, spine e prolunghe rispondenti alla normativa vigente nel paese di utilizzo.
10. Staccare sempre la presa dell'alimentazione elettrica prima di effettuare interventi sulla macchina.
11. Le operazioni di manutenzione e di riparazione devono essere eseguite da personale specializzato.
12. L'uso del carrello di filtrazione è consentito a persone adulte e competenti.
13. Per mantenere le caratteristiche originali e la validità della certificazione usare ricambi originali.
14. Non tentare di usare la macchina al di sopra delle pressioni di lavoro consentite; questo potrebbe risolversi in un **grave pericolo per l'operatore**.

**La Ditta costruttrice si esonera da ogni responsabilità per eventuali danni causati da negligenza**

## B. CARATTERISTICHE TECNICHE

L'unità mobile è utilizzata per il travaso e la filtrazione di olio idraulico degli impianti oleodinamici. È dotata di due filtri: uno installato sulla linea di aspirazione e uno installato sulla linea di mandata. Il filtro in mandata è dotato dell'indicatore visivo d'intasamento.

Funzione di travaso:

- travasi da fusti nei serbatoi
- per raddocchi da fusti nei serbatoi

Funzione di filtrazione:

- filtrazione off-line nei serbatoi
- sistema di filtrazione off-line aggiuntivo in serbatoi
- filtrazione off-line dell'olio nuovo in fusti o cisterne

L'unità è composta da:

- Telaio di supporto con maniglia.
- Gruppo motopompa collegato alle tubazioni di aspirazione e mandata per garantire l'aspirazione e l'invio del fluido.  
Le tubazioni sono costituite da:  
Aspirazione: tubo flessibile Ø20 L=2000mm + lancia L400mm  
Mandata: tubo flessibile Ø16 L=2000mm + lancia L400mm
- La filtrazione è costituita da due filtri:
  1. In aspirazione un filtro a Y per proteggere la pompa da contaminanti di grandi dimensioni.
  2. In mandata un filtro serie FPG31 completo di indicatore visivo per la filtrazione fine.

L'unità è fornita di serie **senza elemento filtrante**, che dovrà essere ordinato separatamente. Il filtro in mandata utilizza elementi filtranti in fibra con grado di filtrazione compreso tra  $5 \mu\text{m}_0 \beta > 1.000$  e  $21 \mu\text{m}_0 \beta > 1.000$ .

Il filtro è dotato di una valvola di bypass tarata a 3,5 bar, che esclude la filtrazione quando l'elemento filtrante è intasato. Per ragioni di sicurezza l'unità è equipaggiata con un indicatore d'intasamento che fornirà un segnale visivo (a 2,5 bar) quando l'elemento filtrante sarà intasato.

- Sistemi di sicurezza contro i rischi derivati dall'uso della macchina costituite da un interruttore con protezione dai sovraccarichi e dai cortocircuiti; dotato inoltre di bobina di sgancio che impedisce la partenza del motore in caso di mancanza e di ritorno improvviso della tensione (quindi la partenza del motore può avvenire solo premendo volontariamente il pulsante d'avvio).
- Interruttore di start/stop, direttamente installato sulla morsettiera del motore elettrico.
- L'apparecchiatura è idonea in ambienti con presenza di polveri o fluidi con grado di protezione IP55. **NON è idonea ad operare in ambienti a rischio EX (rif. direttiva ATEX).**



# MANUALE D'USO E MANUTENZIONE

## C. DATI TECNICI E DIMENSIONALI

DESCRIZIONI	VALORI
Potenza	0,25 Kw
Azionamento	Elettrico
Tensione di alimentazione	230V - 50Hz monofase
Motore elettrico	2 poli, tipo B3B5
Dimensioni d'ingombro (LxPxH)	Ved. cap.D
Peso	~17 Kg
Pressione massima d'esercizio	5 bar
Portata massima pompa	Q = 22 lt/min
Olio idraulico	Tabella ISO Cat. H
Viscosità Olio idraulico	Da 30 Cst a 150 Cst
Livello dell'intensità acustica	77.9 Db(A)

## D. DIMENSIONI DI INGOMBRO

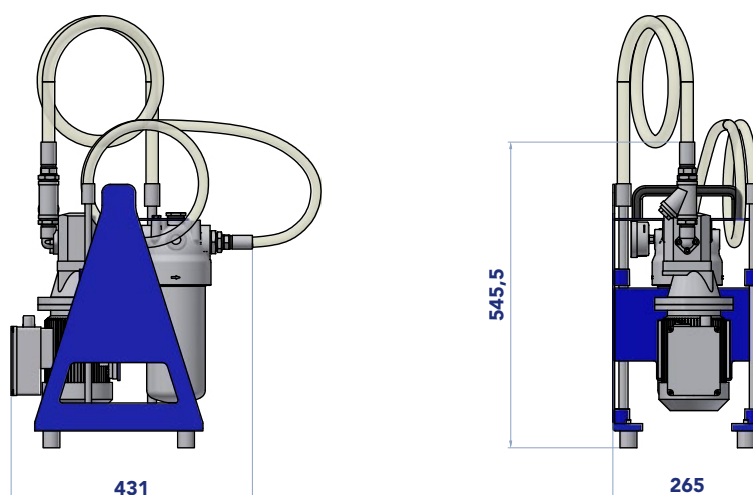

# MANUALE D'USO E MANUTENZIONE

## E. SCHEMA ELETTRICO

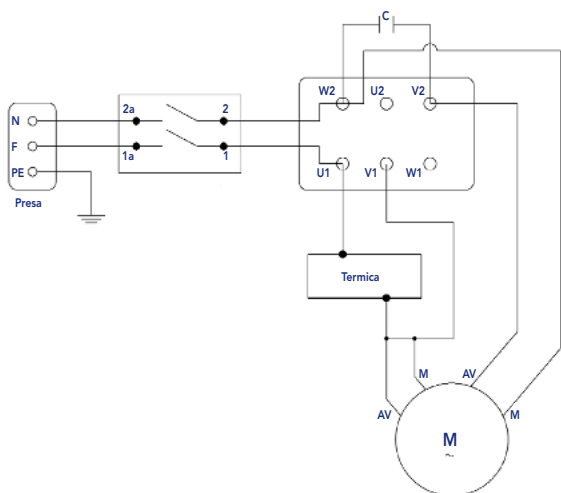

Il carrello è fornito con cavo elettrico di lunghezza 2 m., e spina CE a 3 poli.

Pulsante di accensione e spegnimento elettropompa



## F. SCHEMA OLEODINAMICO E DISTINTA MATERIALI

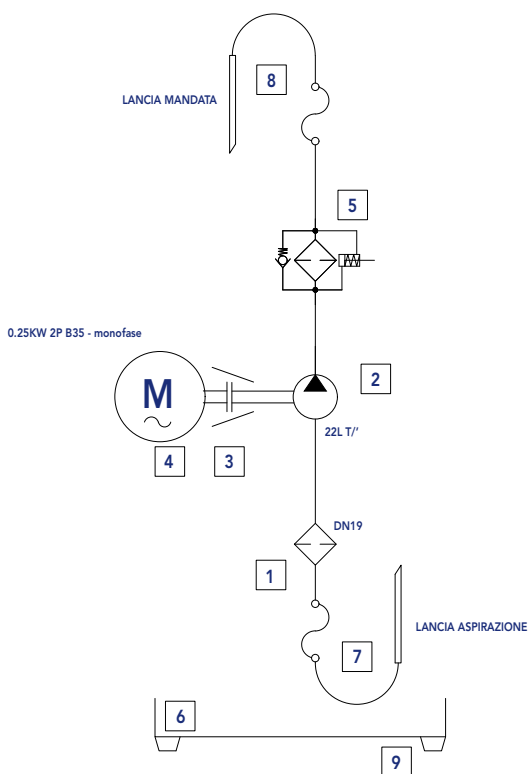

Pos.	Descrizione	Articolo
1	Filtro aspirazione a Y	400 µm
2	Pompa ad ingranaggi	ALP1-D-11
3	Accoppiamento motore pompa	ACCOPP. GR.1 GR63
4	Motore elettrico	0,25kW 2P-B3/B5 monofase
5	Filtro + indicatore d'intasamento visivo	BPG31B12DN5DCX
	Elemento filtrante *	EPG31Nxx
6	Struttura + maniglia	DC10785410
7	Tubo flessibile aspirazione	ARMOVIN Ø20 - L=2000
	Lancia	Ø20 - L=400 tagliata a 45°
8	Tubo flessibile mandata	ARMOVIN Ø16 - L=2000
	Lancia	Ø16 - L=400 tagliata a 45°
9	Antivibranti	M.643/200 B-M10

\* L'unità è fornita di serie senza elemento filtrante, che dovrà essere ordinato separatamente (ved. sezione I)



# MANUALE D'USO E MANUTENZIONE

## G. ISTRUZIONI PER L'USO E LA MESSA IN FUNZIONE

1. Prima della messa in funzione l'unità va posizionata in un luogo che ne garantisca la stabilità durante l'utilizzo.  
L'unità è fornita **senza elemento filtrante**. Prima del suo utilizzo inserire l'elemento filtrante originale UFI FILTERS previsto per questa unità, vedi sezioni **H** e **I**.
2. Accertarsi che l'alimentazione elettrica abbia i valori di tensione e di frequenza richiesti, inserire la spina nella presa elettrica.
3. Assicurarsi durante il funzionamento che il tubo di aspirazione sia sempre attraversato dall'olio e che la sua direzione sia verso la pompa e non abbia impedimenti per aspirare.  
Il tubo di aspirazione ha il diametro maggiore (DN20)



**Non accendere l'unità di filtrazione senza l'elemento filtrante correttamente installato.**

**Prima di accendere l'unità di filtrazione, verificare sempre che non vi siano strozzature accidentali delle tubazioni dovute a schiacciamenti o corpi estranei e che lo scarico sia libero. Non è consentito installare rubinetti su entrambe le tubazioni o componenti che ne possano ostruire o diminuire il passaggio del fluido.**

### Operazione di travaso

Inserire il tubo di aspirazione nell'olio da aspirare (serbatoio o fusto). Sistemare il tubo di mandata nel serbatoio dell'impianto oleodinamico da riempire o in altro fusto.

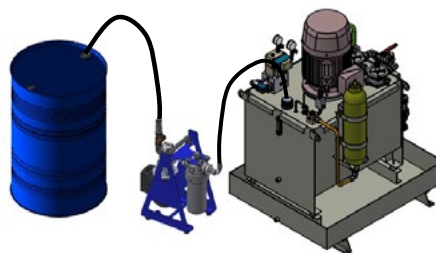

### Operazioni di filtrazione

In fusto: Per pulire l'olio di travaso (anche nuovo), si consiglia di filtrare più volte l'olio contenuto all'interno del fusto prima di travasarlo.

In questo caso inserire e posizionare le lance di aspirazione e di mandata nel fusto olio da filtrare.



In Serbatoio: Per pulire l'olio in un serbatoio, si consiglia di filtrare più volte l'olio contenuto all'interno dello stesso. In questo caso inserire e posizionare le lance di aspirazione e di mandata nel serbatoio. Dove possibile è consigliabile filtrare con l'impianto funzionante così da poter ricircolare e filtrare anche l'olio presente al di fuori del serbatoio: tubazioni, blocchi valvole, cilindri, motori idraulici, ecc.

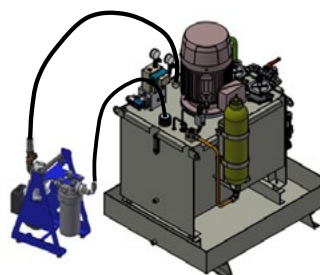

# MANUALE D'USO E MANUTENZIONE



## ATTENZIONE:

- **Accertarsi che le lance rimangano sempre sotto il livello dell'olio**
- **Distanziare il più possibile gli estremi delle due lance**
- **Fissare opportunamente le tubazioni munite di lance**
- **Nel caso le due lance fossero vicine (piccoli fusti o serbatoi), fissarle ad altezze differenti**

Queste operazioni vanno eseguite al fine di ricircolare tutto il fluido contenuto, evitare che si creino emulsioni, schiuma e cavitazioni. Solitamente nei casi in cui vi sia una sola "bocca" di ingresso, e il diametro lo consente, inserire entrambe le lance e posizionarle a X.

Una volta eseguite queste operazioni è possibile azionare l'unità di filtrazione agendo sull'interruttore "verde" di accensione "1". Verificare che il tubo di aspirazione sia sempre attraversato dall'olio e che la sua direzione sia verso la pompa e non ci siano problemi ad aspirare.



Ad operazioni concluse, spegnere l'unità di filtrazione agendo sull'interruttore di spegnimento "0" e disinserire la spina di collegamento elettrico.

Riporre le lance negli appositi alloggiamenti, facendo attenzione alla presenza di olio all'interno dei tubi flessibili.



## H. MANUTENZIONE ORDINARIA E PROGRAMMATA



### PRIMA DI EFFETTUARE QUALSIASI MANUTENZIONE

Assicurarsi che l'unità di filtrazione sia staccata dalla presa di corrente.

Verificare che i tubi siano posti negli appositi alloggiamenti.

Operare sempre sopra una vasca di raccolta onde evitare spandimento del fluido.

Raccogliere l'eventuale l'olio presente nel corpo filtro, nelle tubazioni di aspirazione e mandata e l'elemento filtrante sostituito in un contenitore. Procedere allo smaltimento in accordo con le regolamentazioni vigenti (consultare la scheda di sicurezza del fluido trattato).

Evitare il contatto diretto con l'olio caldo, l'unità di filtrazione ed i suoi componenti installati. Prestare attenzione alla movimentazione delle tubazioni.

Prima di sostituire gli elementi filtranti, si consiglia di scaricare l'olio residuo nel corpo filtro (FPG31) in quanto di norma non pulito.

È buona norma verificare, prima di ogni impiego, le condizioni di entrambe le tubazioni. Controllare il perfetto alloggiamento degli elementi filtranti ed il serraggio dei coperchi/contenitori dei filtri. Periodicamente controllare il serraggio dei raccordi idraulici, il serraggio dei terminali dei cavi elettrici in morsettiera motore. Perdite di olio si possono formare sulle giunzioni delle tubazioni e dei raccordi se si allenta qualche raccordo o qualche vite, in tal caso raccomandiamo di verificare il corretto serraggio. Per preservare la funzionalità dei tubi flessibili, si consiglia di stoccare l'unità in luogo idoneo evitando la prolungata esposizione al sole o a temperature sotto gli 0°C.

### INTASAMENTO DEGLI ELEMENTI FILTRANTI

L'unità di filtrazione è equipaggiata con:

- Un filtro a Y in aspirazione da 400µm. Eseguire periodicamente la pulizia del filtro da macro-impurità accumulate, onde evitare la cavitazione della pompa, o eventualmente sostituirlo.
- Un filtro in mandata serie FPG31 dotato di valvola di bypass con pressione di apertura tarata a 3,5 bar, ed indicatore d'intasamento visivo. Al raggiungimento della pressione differenziale di 2,5 bar il pistoncino **rosso** di allarme dell'indicatore visivo risulterà visibile. A questo punto si deve provvedere **all'immediata sostituzione** dell'elemento filtrante.



# MANUALE D'USO E MANUTENZIONE

## FILTRO IN ASPIRAZIONE - Sostituzione e/o pulizia



Filtro in aspirazione



Svitare il dado



Sfilare l'elemento filtrante e inserire l'elemento filtrante pulito o nuovo



Avvitare il dado

## FILTRO IN MANDATA - Sostituzione



Filtro in mandata



Svitare il contenitore



Scaricare l'olio residuo all'interno del contenitore



Sfilare l'elemento filtrante



Inserire l'elemento filtrante nuovo



Avvitare il contenitore





# MANUALE D'USO E MANUTENZIONE

## I. ELEMENTI FILTRANTI DI RICAMBIO

E	P	G	ELEMENTO FILTRANTE
	3	1	DIMENSIONE E LUNGHEZZA
		N	GUARNIZIONE
			N = NBR Nitrile
			<b>FormulaUFI</b>
			FA = FormulaUFI.MICRON 5 $\mu\text{m(c)}$ $\beta > 1.000$
			FB = FormulaUFI.MICRON 7 $\mu\text{m(c)}$ $\beta > 1.000$
			FC = FormulaUFI.MICRON 12 $\mu\text{m(c)}$ $\beta > 1.000$
			FD = FormulaUFI.MICRON 21 $\mu\text{m(c)}$ $\beta > 1.000$
			WR = FormulaUFI.H2O

Raccomandiamo di utilizzare solo elementi filtranti originali  
UFI FILTERS HYDRAULICS

## J. LIMITI DI FUNZIONAMENTO

L'unità di filtrazione è progettata per funzionare ad una pressione massima di 5 bar.

Il motore elettrico è progettato per funzionare secondo i dati di targa.

Per utilizzo in ambienti con temperature molto fredde o molto calde fare riferimento ai dati tecnici riportati nella sezione C. Dati tecnici e dimensionali.

## K. NORME DA SEGUIRE IN CASO DI ANOMALIE

1. Il cliente deve avvisare la Ditta costruttrice di eventuali problemi o difetti riscontrati.
2. Il cliente può procedere all'intervento solamente se autorizzato dalla Ditta costruttrice e seguendo le istruzioni della stessa.
3. LA GARANZIA VIENE ANNULLATA se viene effettuato un intervento sulle attrezzature non autorizzato dalla Casa costruttrice.
4. LA GARANZIA VERRA' ANNULLATA se dovessero essere riscontrate dalla Ditta costruttrice manomissioni o modifiche a dispositivi della macchina.
5. LA GARANZIA DECADE in caso di guasti verificatesi per incuria, negligenza o inesperienza dell'operatore. **La Ditta costruttrice declina ogni responsabilità sulle macchine manomesse e per incidenti dovuti ad operatori improvvisati e non informati.**

## L. GARANZIA

- Le macchine sono state sottoposte a collaudo prima della spedizione.
- Garanzia contro eventuali difetti di costruzione: nelle normali condizioni d'uso e manutenzione la macchina è **garantita per un anno** a partire dalla data di consegna.
- La componentistica elettrica non è ritenuta materiale in garanzia ed eventuali anomalie non sono di responsabilità del Costruttore.



# MANUALE D'USO E MANUTENZIONE

 **ATTENZIONE!** 

**N.B.**

PRIMA DELL'UTILIZZO DELL'UNITÀ  
MOBILE DI TRAVASO E FILTRAZIONE,  
LEGGERE ATTENTAMENTE IL  
SUDDETTO MANUALE DI USO E  
MANUTENZIONE

## ALLEGATO 1 - DICHIARAZIONE DI CONFORMITÀ



### DICHIARAZIONE CE DI CONFORMITÀ DI UNA MACCHINA DECLARATION CE OF CONFORMITY OF THE MACHINERY

DICHIARAZIONE IN LINGUA ORIGINALE - Ai sensi dell'allegato II.A della Direttiva 2006/42/CE e di altre Direttive applicabili

† TRADUZIONE DELLA DICHIARAZIONE IN LINGUA ORIGINALE - Ai sensi dell'allegato II.A della Direttiva 2006/42/CE e di altre Direttive applicabili

La ditta:

*The company:*

**ARElle Componenti Oleodinamici s.r.l.**  
**Via del Lavoro n. 62**  
**20874 - Busnago (MB) - ITALIA**

in qualità di fabbricante, dichiara che la macchina:  
*as the manufacturer, states that the product:*

Denominazione <i>Denomination</i>	Unità mobile di travaso e filtrazione
Codice / Modello <i>Code / Model</i>	K101.0785413
Impianto / Tipo <i>Plant / Type</i>	UOW0025M0255DXX

al quale questa dichiarazione si riferisce, è conforme a tutte le disposizioni pertinenti della:  
*to which this declaration relates, conforms to all the provisions to:*

### Direttiva dell'Unione Europea 2006/42/CE sulla sicurezza delle Macchine

Inoltre il fascicolo tecnico è stato compilato in conformità dell'allegato VII parte A.  
*The technical fascicle is compiled in accordance with Annex VII Part A.*

La macchina è anche conforme alle disposizioni delle seguenti norme armonizzate:

*The product is also nearly conforms to the following harmonized standards:*

UNI EN ISO 12100:2010  
UNI EN ISO 13857:2020  
UNI EN ISO 13732-1:2009  
UNI EN ISO 4413:2012

Sicurezza del macchinario – Concetti fondamentali, principi generali di progettazione  
Sicurezza del macchinario – Distanze di sicurezza per impedire il raggiungimento di zone pericolose con gli arti superiori e inferiori  
Ergonomia degli ambienti termici – Metodi per la valutazione della risposta dell'uomo al contatto con le superfici  
Oleoidraulica – Regole generali e requisiti di sicurezza per i sistemi e i loro componenti

Si dichiara inoltre che la persona autorizzata a costituire il fascicolo tecnico è il Sig.:  
*We further certify that the person authorized to compile the technical fascicle is Mr.:*

Giovanni Pirola  
Via del Lavoro, 62  
20874 - Busnago (MB) - ITALIA

Busnago, li 12/09/2024



**Amministratore Delegato**  
Administrator Delegate